

HIGH TEC

Geben Sie hier den
Modellnamen ein

1329-127-02

Geben Sie hier die
Modellnummer ein

127

Geben Sie hier
den Typ ein

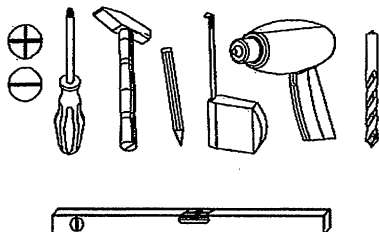
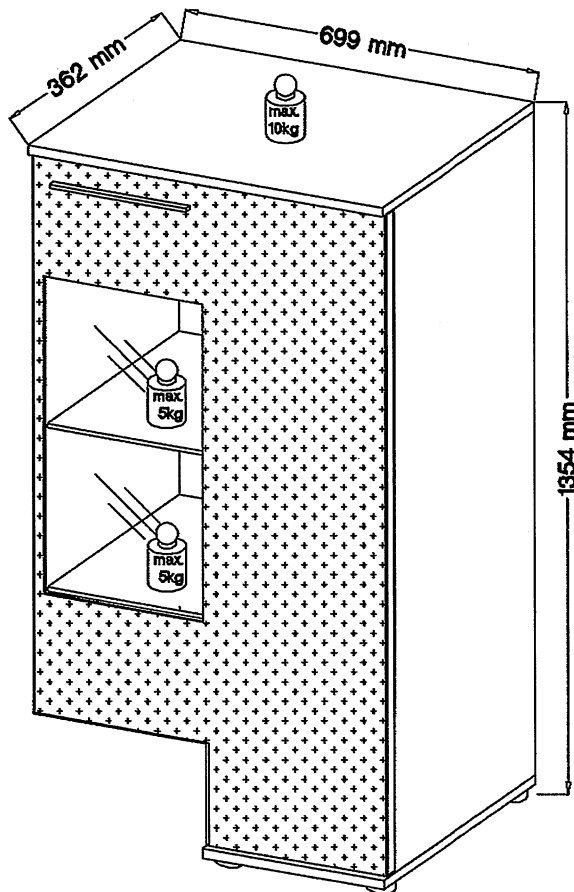
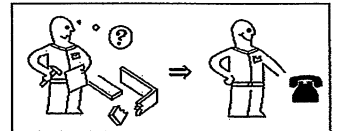
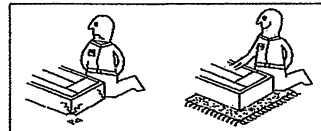

festziehen / tighten / Затягивать / serrar /
srlátere / utáhnout / vaszfeszítéskén / zategnuti /
svrlágere / zátázac / zaciásnag / szorosan
meghúzni / pevno dojahnut / trdno prilegniti /
затянуть / dra át / tjar / Siken



einrücken / press in / enfoncez / wciásnag
rúbalere / zafáct / Вваряйте / Inrúckken
benyomni / stáct / vísniiti / byck / Inrúducere
prin apásare / вварить / empujar / tçet bastirn



ausmessen / measure / mäsurer / msurare /
ormelen / izmeriti / miera / kimémi / izmeriti /
mäsurare / izmerit / zméřiti / Измерепе / mät
upp / zmierzyc / medir / Ölçün



drücken / press / presser / stúsknout / Натиснере
/ vřisniiti / naśnac / drukken / priřisnuti / naćsnać /
priřisniiti / vavzaty / (megnyomni) / apasare / byck
fast / naćsnać / prešlonar / Bastirn



einschlagen / hammer in / bevémi / sla / In frapper au
mailleau / infosare / Zabit / zarazti / Naćvare /
zabit / wbić / Inrúducere prin bálate / zabit /
zabíout / clavar / tçet vurun



Drehen - wenden / przekreć - odwróć / Keren
- omdraalen / Girare - Ruotate / Okretuti - ubnut
/ Retourner - renverser / Turn over - turn around /
Olaće - obratle / Заверьете - обьрнете / Obmíte
list / Inlocareji - rołiti / Vrtd runt - vänd / прокрутить
- поверьить / otočiti - obráti / elforgátni - megfordítani /
Girar / Çevirir

HIGH TEC

Geben Sie hier den Modellnamen ein

1329-127-02

Geben Sie hier die Modellnummer ein

127

Geben Sie hier den Typ ein

D Unser Direktservice für Beschädigte
 Sollte Ihnen ein Beschädigter fehlen, können Sie diese Servicekarte direkt an die untenstehende Adresse mailen. Wir können allerdings nur Beschädigte auf diesem Wege verschicken. Sollten Sie eine andere Beanstandung an Ihrem Möbelstück haben, so wenden Sie sich bitte direkt an Ihr Möbelhaus.

GB Our direct order service for fitting
 If a fitting part is missing, you can e-mail this service card directly to the address below. However, we can only send fitting parts in this way. If you have any other cause for complaint concerning your item of furniture, please contact your furniture store directly.

CZ Naše přímé služby pro kování
 Chybí-li vám nějaký díl z kování, můžete tuto servisní kartu odeslat e-mailem přímo na níže uvedenou adresu. Tuto cestou však můžeme rozšířit jen úniky dílů. Pokud byste reklamovali jiný díl nábytku, obraťte se přímo na svého prodejce nábytku.

F Rien attacher la notice de montage
 Si l'un des éléments de montage manque, veuillez envoyer directement la présente carte service à l'adresse e-mail indiquée ci-dessous. Cependant, ceci nous permet uniquement d'envoyer des ferrures. Pour tout autre type de réclamation concernant votre meuble, veuillez contacter directement votre magasin d'ameublement.

I Il nostro servizio diretto per l'ordine della ferramenta
 Qualora Vi dovesse mancare un pezzo di fissaggio, allora Vi preghiamo di inviare questa carta di servizio immediatamente all'indirizzo sottostante. Possiamo inviare i pezzi di fissaggio solamente per mezzo di questo procedimento. Qualora dovete avere qualche altra reclamazione in merito al mobile, allora Vi preghiamo di rivolgerVi direttamente al Vostro Negozio di mobili.

BG Нашата директна услуга за обкоя
 Ако липсват части от комплекта, потържете настоящата сервисна карта и я изпратете на e-mail адрес, посочен по-долу. По този начин можем да доставим само липсващи елементи от обкоя. Ако установите други дефекти по мебелите, Ви съветваме да се обърнете към мебелната къща/магазин, от който сте закупили стоката.

NL Onze directservice voor inname onderdelen
 Wanneer er een onderdeel ontbreekt, kunt u deze servicekaart direct aan onderstaand e-mailadres sturen. Wij kunnen deze wijze echter alleen beschadelen vaststellen. Mocht u een ander probleem aan uw meubel hebben, verzoeken wij u contact op te nemen met uw meubeldealer.

PL Nasz bezpośredni serwis części montażowych
 Jeżeli brakuje części koniecznych do montażu, prosimy o przesłanie nam niniejszej karty serwisowej na niżej podany adres e-mailowy. W ten sposób możemy przesłać jedynie części montażowe. W przypadku innych reklamacji dotyczących mebli, prosimy zgłosić się do salonu meblowego, w którym został dokonany zakup.

HR Služba za okovje
 U slučaju da nedostaje neki od dijelova molimo vas da na dođe navedenu mail adresu pošaljete ovaj servisni obrazac. Na ovaj način mogu se dostaviti samo okovi. U slučaju da imate dodatne prigovore vezane uz komad namještaja molimo vas da se obratite izravno trgovini namještaja gdje je isti kupljen.

HU Direktszolgálatunk vasalatók esetén
 Ha hiányzik egy vasalát, ezt a kártyát közvetlenül elküldheti az alább látható címre. Azonban csak vasalatókat tudunk így küldeni. Amennyiben másféle reklamációt állt felni bármelyik meubel részéről, forduljon közvetlenül a boltvezetőhöz.

SK Naše priamy servis pre časti kování
 Ak by Vám chýbala nejaká časť kování, môžete poslať túto servisnú kartu pošou na nižšie uvedenú adresu. Dielky kování vieme poslať iba týmto spôsobom. Ak by ste mali inú než kováčskú úhľadbu, višiu nábytku, obráťte sa priamo na Vašu predajňu nábytku.

SLO Naše direktno uslužbovanje za okovje
 Če vam manjka kakšno okovje, lahko to servisno kartico pošljete po e-pošti direktno na spodnji naslov. Po tej poti vam lahko pošljemo samo okovje. Če želite reklamirati kakšen drug del pohištva, se obrnite neposredno na vašo trgovino pohištva.

RO Service-ul nostru direct pentru feronerie
 În cazul în care vă lipsesc o piesă de feronerie puteţi să trimiteţi direct acest card de service prin e-mail la adresa de mai jos. Noi nu putem expedia piese de feronerie decât pe această cale. Dacă aveţi o altă reclamaţie referitoare la piesa de mobilier, atunci vă rugăm să vă adresaţi direct la magazinul dvs. de mobilier.

RUS Наш прямой сервис для поставок фурнитуры
 Если okazat, что Вам не хватает того или иного элемента фурнитуры, Вы можете отправить сервисную карту по факсу непосредственно на нижеприведенный адрес электронной почты. Однако, таким образом мы можем пересылать лишь фурнитуру. Если же у Вас возникли иные претензии относительно приобретенной мебели, пожалуйста, обращайтесь непосредственно в организацию, осуществляющую продажу.

S Vår direktservice för beslagsdelar
 Om du saknar en beslagsdel kan du skicka detta servicekort direkt till e-postadressen som anges nedan. Tänk på att detta är den enda möjligheten att skicka beslagsdelar till dig. Om du vill reklamera din möbel av en annan anledning måste du kontakta ditt möbelhus direkt.

ES Nuestro servicio directo para accesorios
 Si le falta algún accesorio, puede enviar esta tarjeta de servicio directamente a la siguiente dirección. No obstante, por este método solo podemos enviar accesorios. Si tiene alguna otra objeción sobre su mueble, consulte directamente con su mueblería.

TR Donatılar için doğrudan servisimiz
 Bir donatınız eksikse bu servis kartını doğrudan aşağıda bulunan adrese doğrudan mail yaza bilərsiniz. Sadece bu yolla donatılar gönderilebilir. Mobilyanızda başka şikayetleriniz varsa lütfen doğrudan mobilya satıcınıza danışın.

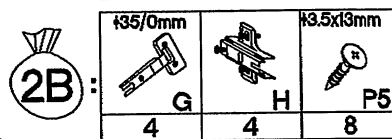
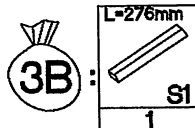
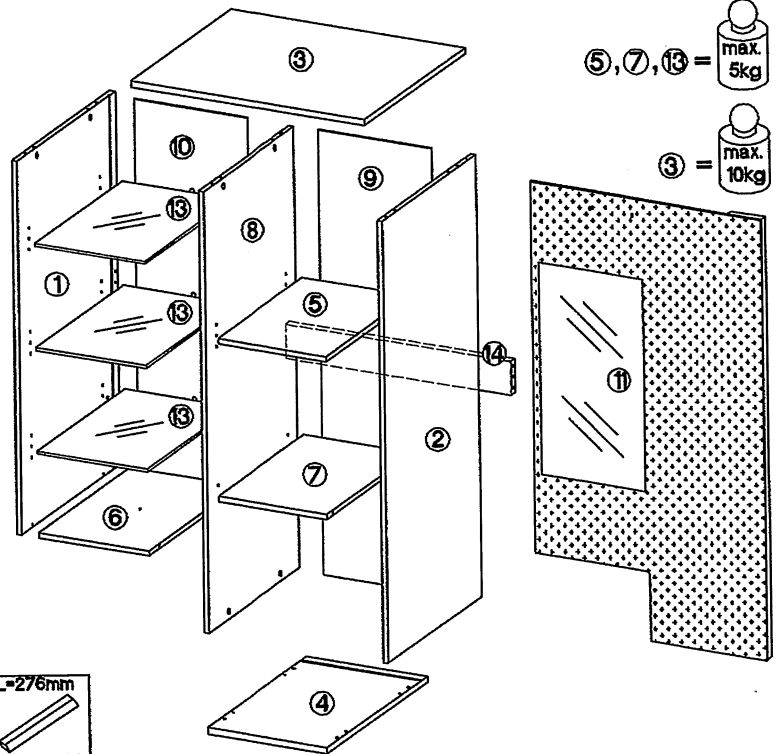

| | | | | | | | | |
|----------|----------|---------|---------|----------|----------|---------|-----------|---------|
| P7 12 | E12 3 | P5 1 | L2 6 | R4 3 | J7 3 | O7 1 | L9 1 | J3 4 |
| D2 20 | C 20 | A 14 | L 7 | P14 4 | F10 4 | E 14 | J12 12 | |

LKZ 80106

Grund der Beanstandung / Reason of the objection:

Möbelhaus / Furniture store:

Name / Name: Telefon / Telephone:

PLZ / postal code: Ort / City:

Strasse / Street:

Haus-Nr. / House No.: @E-Mail:

1

| | | | | |
|--------------|--------------|--------------|-----------------|-----|
| L=20mm D2 | 15/12mm C | 18x30mm A | 4.0x25mm P14 | F10 |
| 20 | 20 | 14 | 4 | 4 |

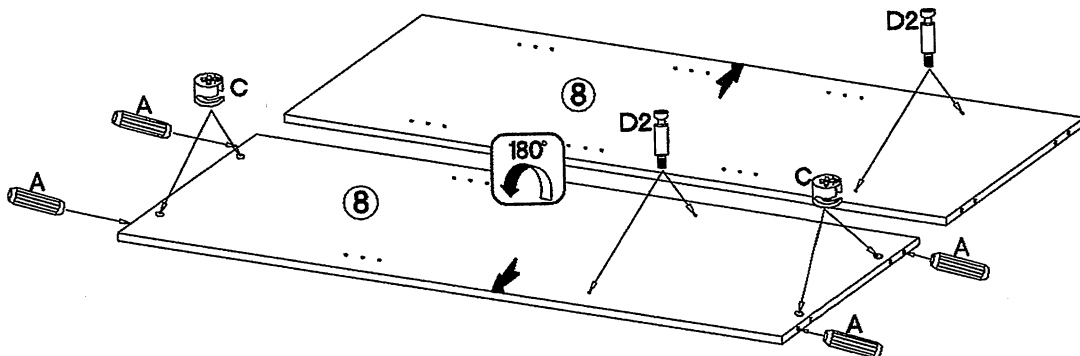
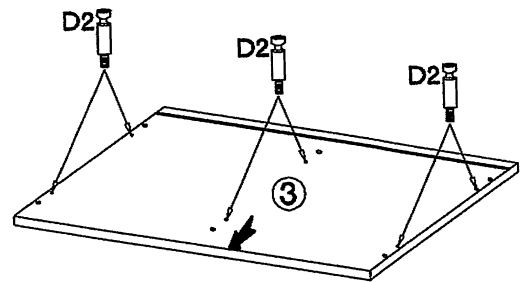
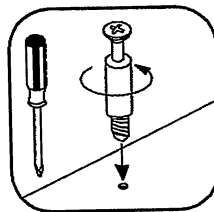
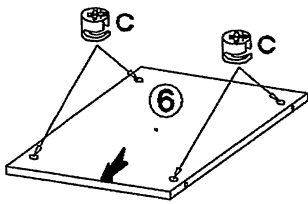
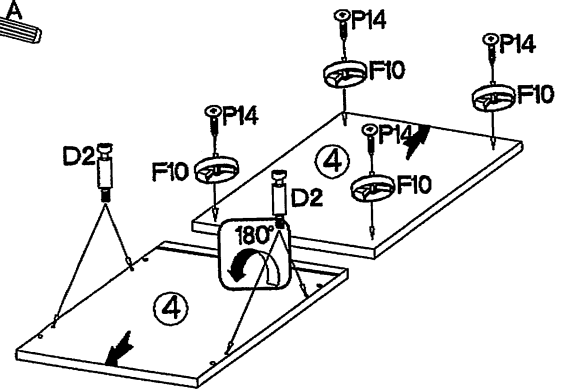
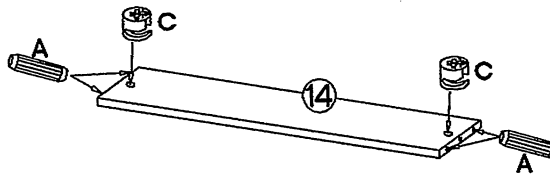
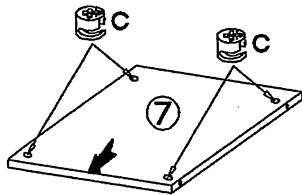
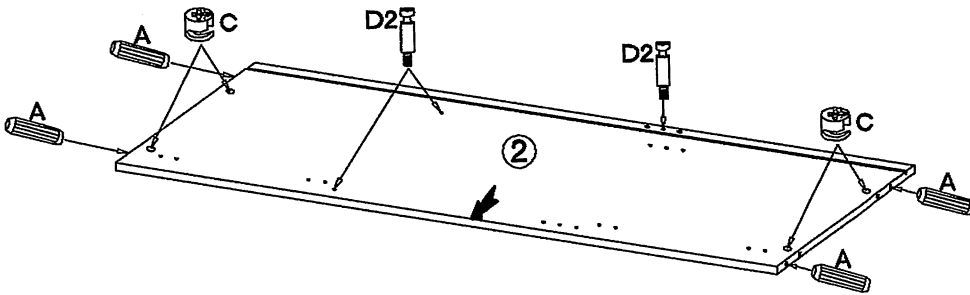
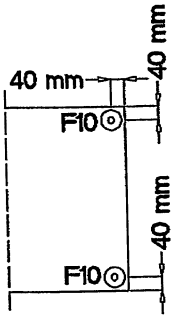
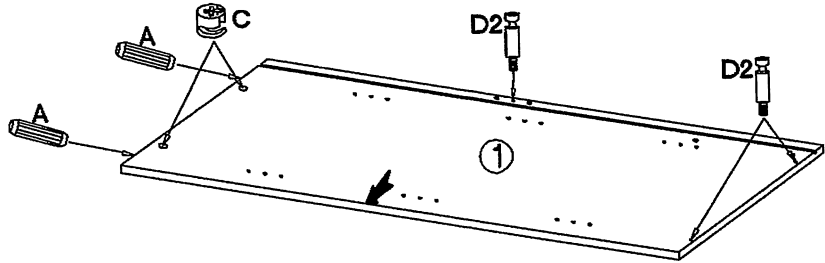
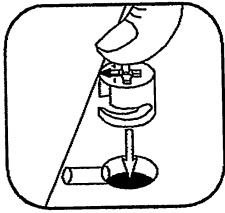

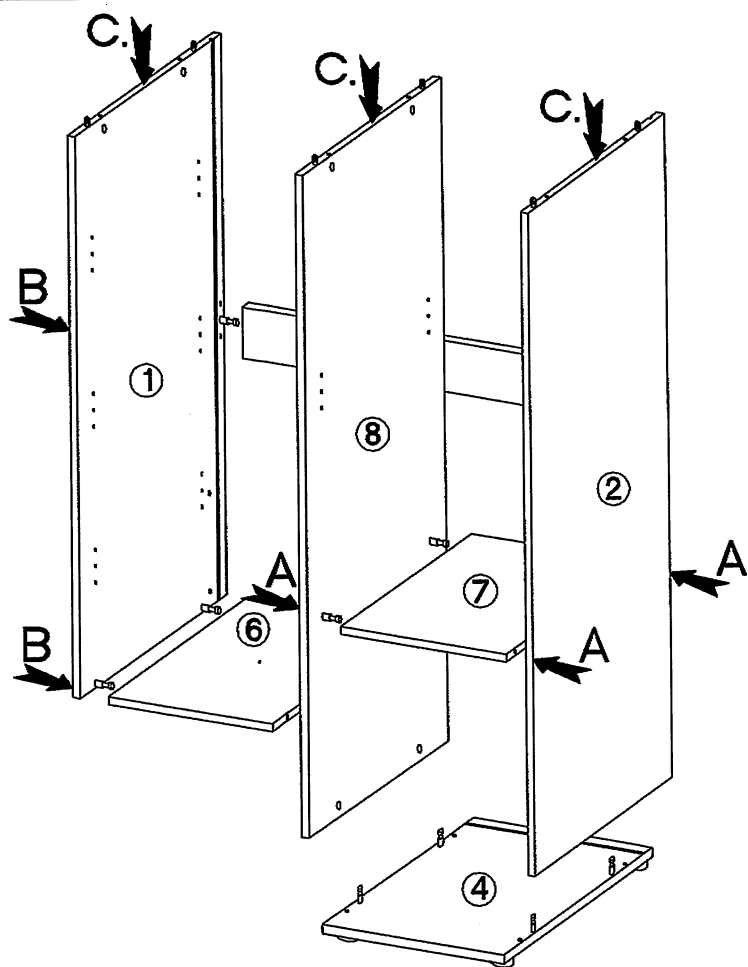
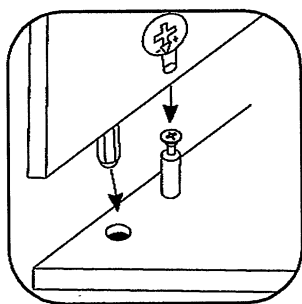
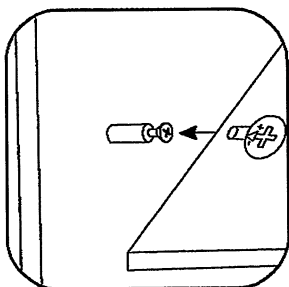
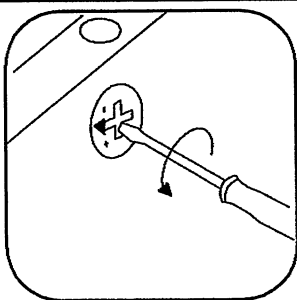

2

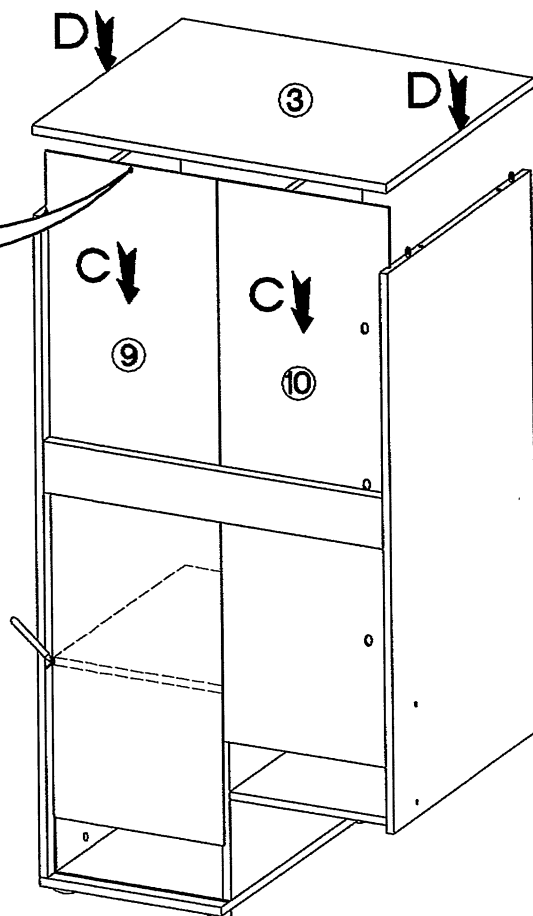
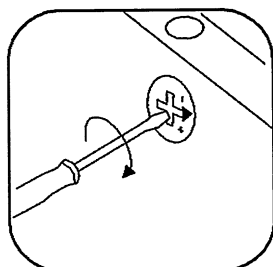
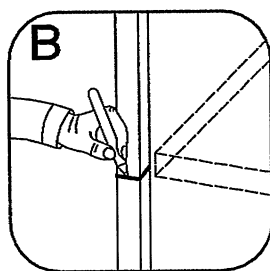
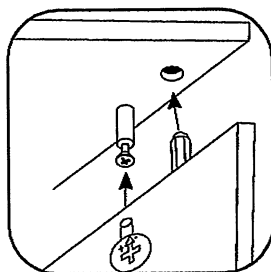
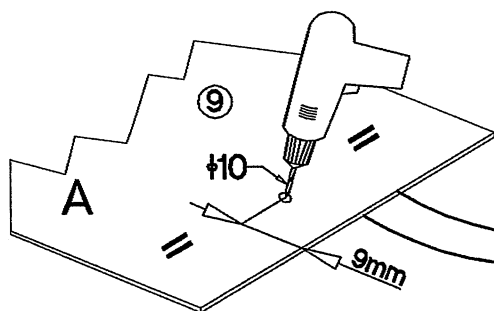

3



4

| | | |
|-----------|---|---|
| ∅3.0x20mm |  |  |
| | P7 | L |
| | 12 | 6 |

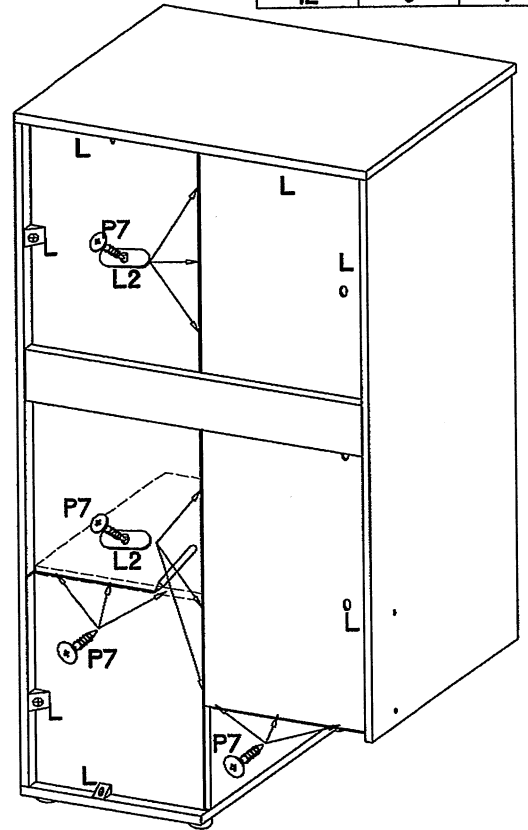
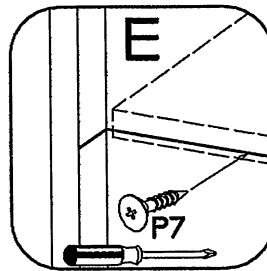
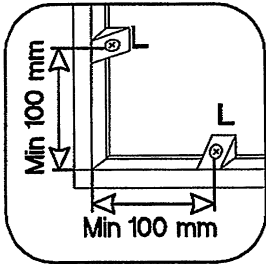
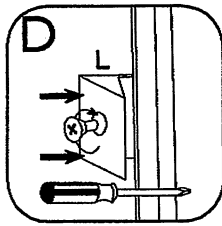
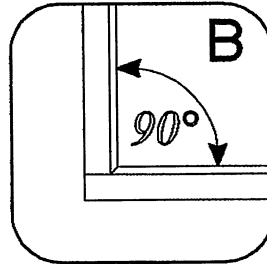
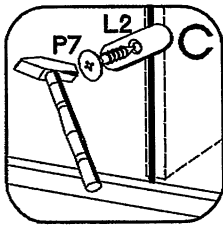
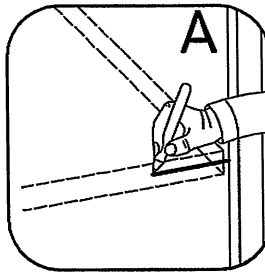

5

| | | | |
|---------|---|-----------|--------|
| ∅35/0mm |  | ∅3.5x13mm | ∅7/2mm |
| | G | P5 | J5 |
| | 4 | 4 | 2 |

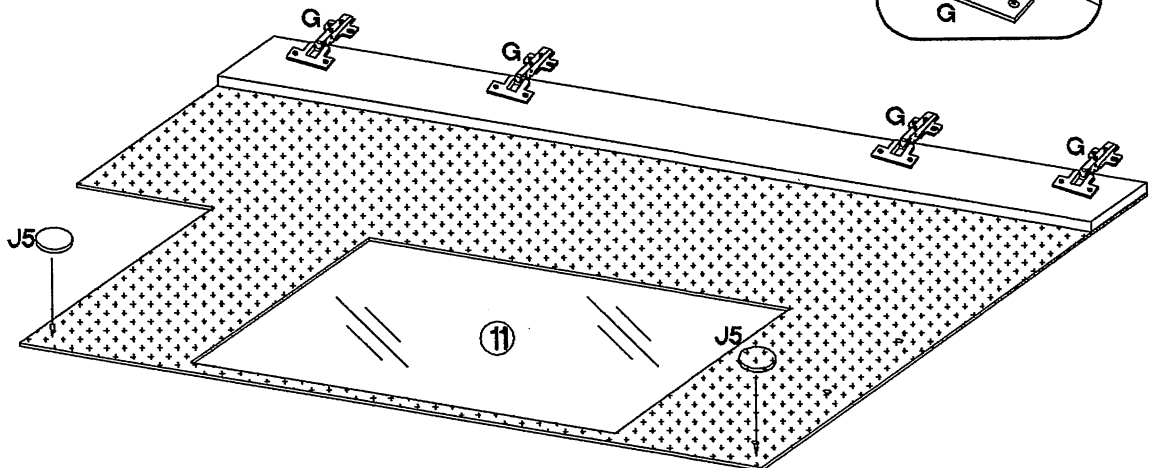
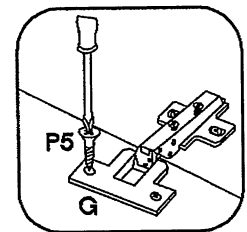
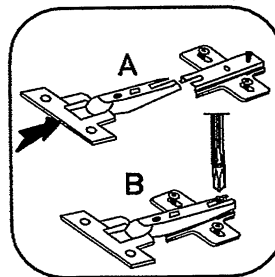

6

| | | | |
|----------------------|---------|---------------------|--------------------|
| Ø3.5x13mm P5 1 | L9 1 | Ø10x50mm O7 1 | Ø20/25 E12 3 |
|----------------------|---------|---------------------|--------------------|

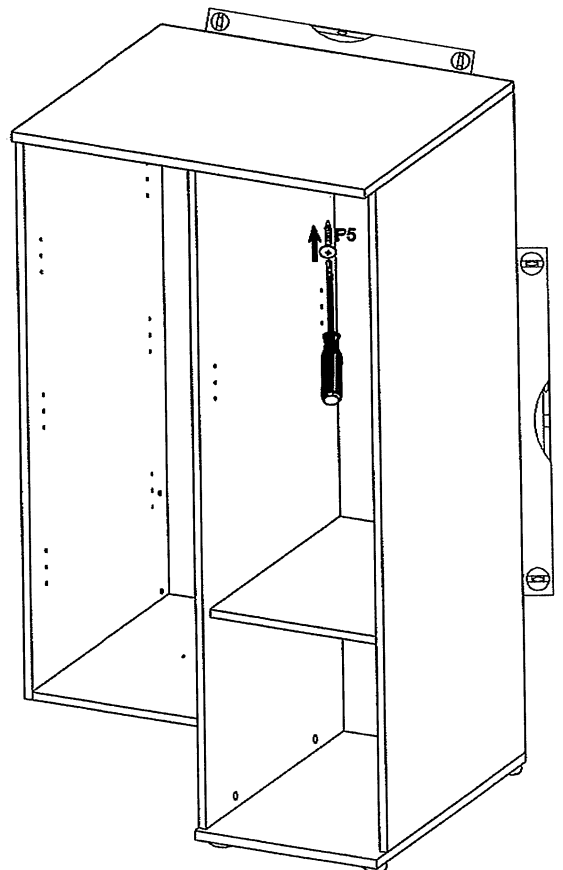
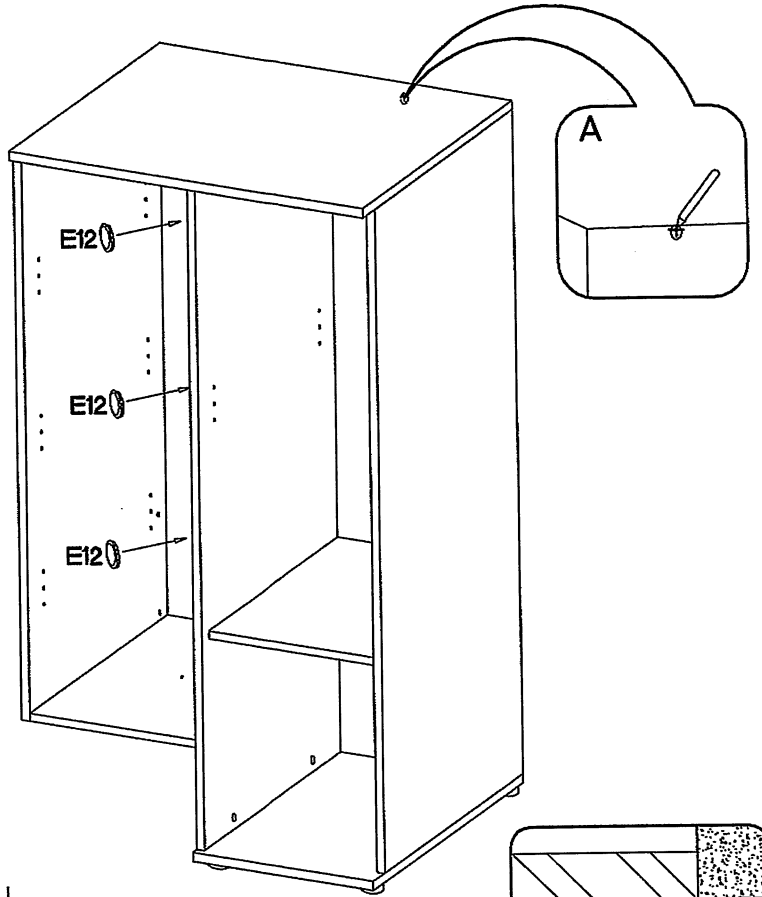
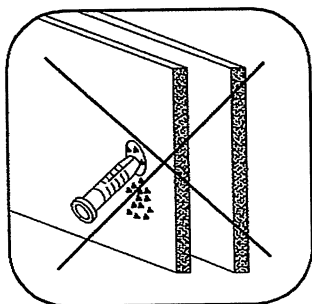
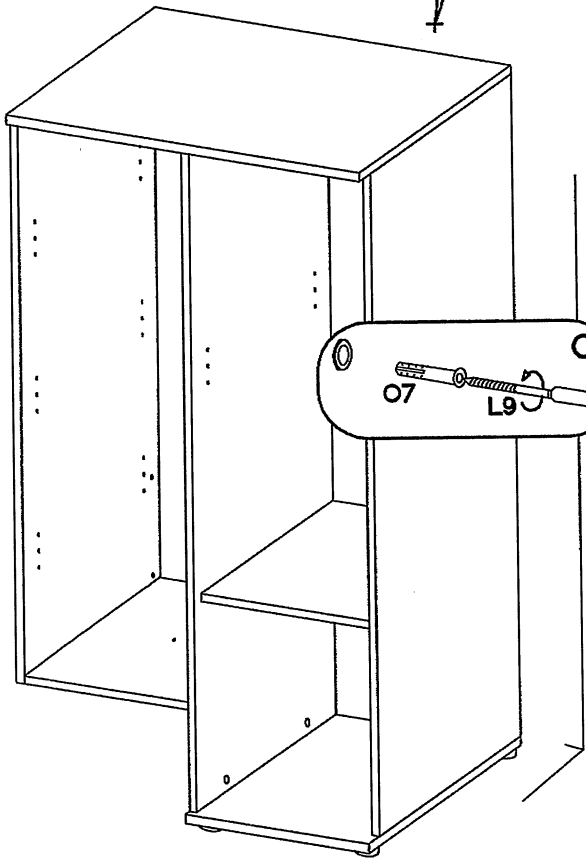
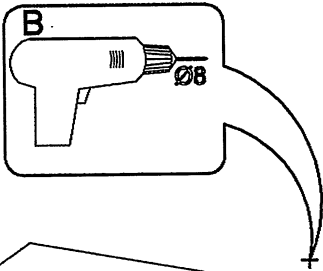
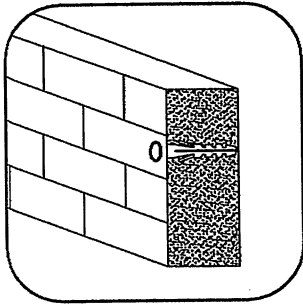





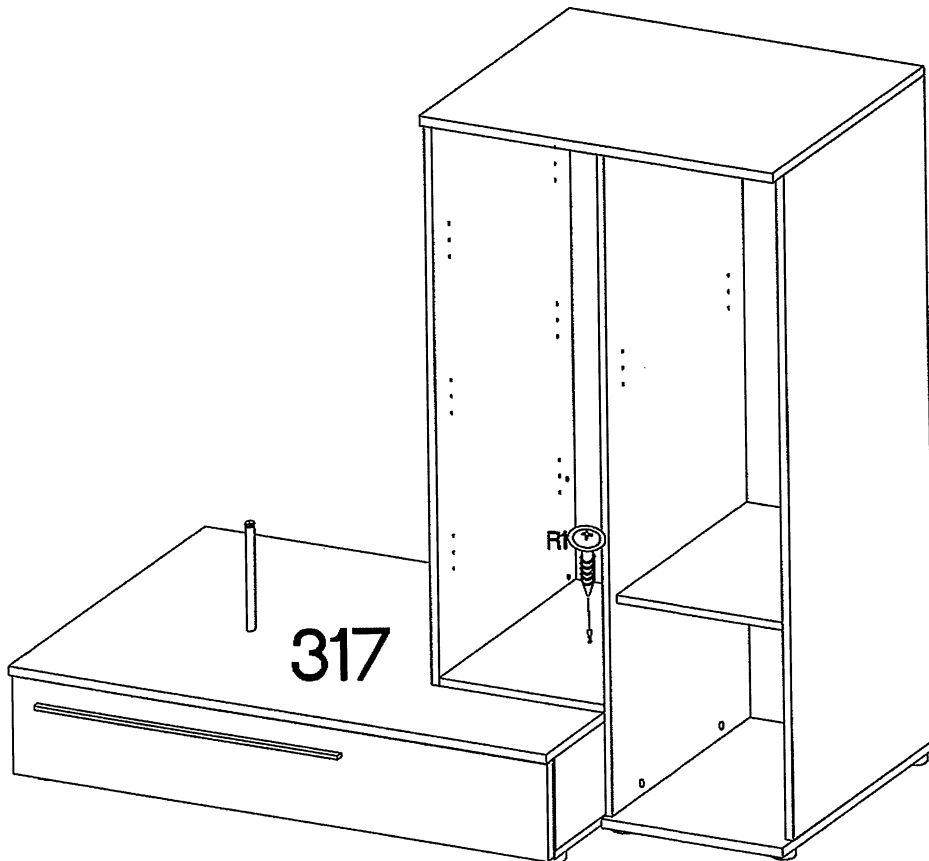
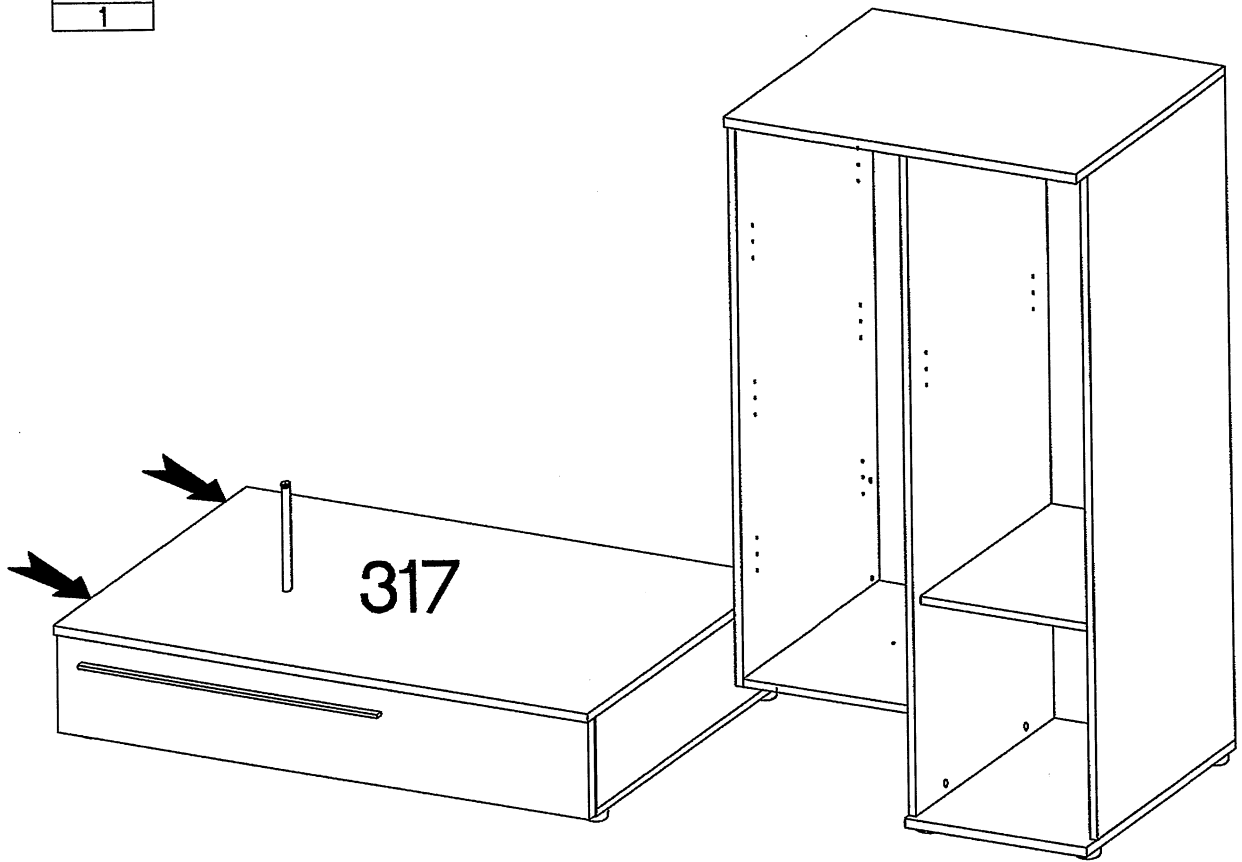

7

4.0x27mm
R1
1



8

| | | | | | |
|---|---|---|---|---|---|
|  |  |  |  |  |  |
| E | J12 | J3 | L-276mm | 7/4mm | 4.0x20mm |
| 14 | 12 | 4 | 1 | 3 | 3 |

