

# HIGH TEC

Geben Sie hier den Modellnamen ein

1329-485-02

Geben Sie hier die Modellnummer ein

# 485

Geben Sie hier den Typ ein

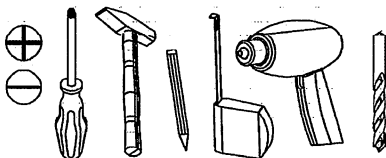
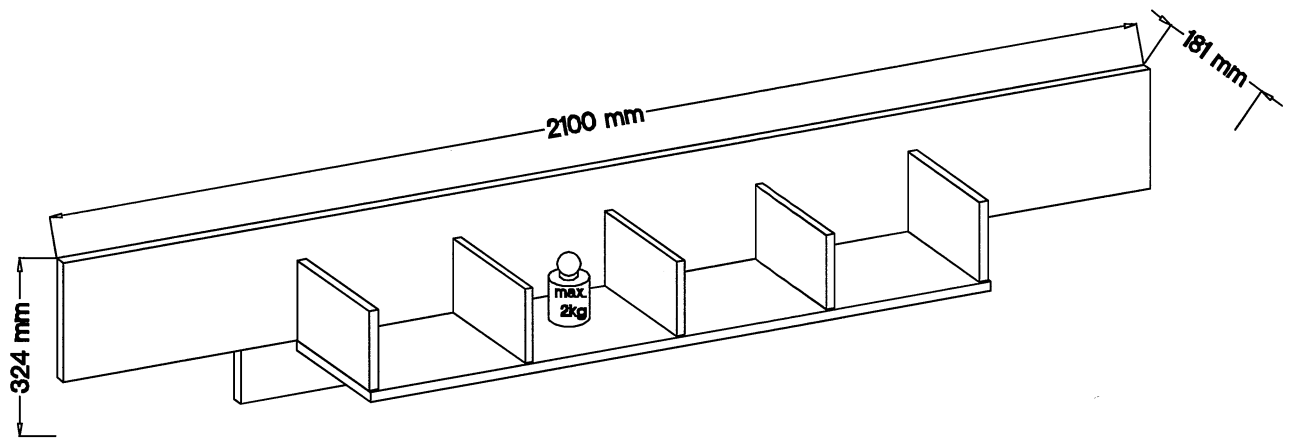
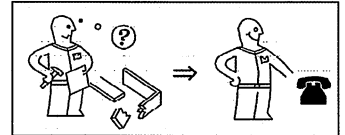
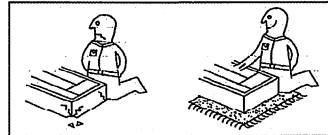
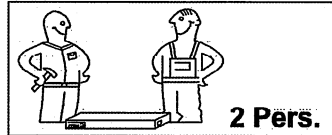

festziehen / tighten / Zateniere / serrer / stringere / utáhnout / vasttrekken / zategnuti / strángere / zvlazac / zacsnać szorosan meghúzni / pevne dotáhnut / trdno prillegiti / zatyanyut / dra át / fajar / Sıkın



eindrücken / press in / enfocer / wcisnać / ribattere / zatačit / вкапати / Indrukken / benyomni / slacit' / vtisniti / tryck in / Introduceere / prin apăsare / вдавить / empujar / İçeri bastırın



ausmessen / measure / mesurer / mlsurare / opmeten / izmeriti / mlara / kimerni / izmeriti / măsurare / измерить / změřit / Измерете / mät upp / zmierzyc / medir / Ölçün



drücken / press / pressor / stisknout / Натиснути / vtisniti / nasinac / drukken / pritisnuti / nacsnac / pritisniti / нажать / (meg)nyomni / apasare / tryck fast / nacsnać / prestonar / Bastırın



einschlagen / hammer in / bevern / sla in / frapper au marteau / infossare / Zabit' / zarazit' / Набейте / zabit / wbić / Introduceere prin bătaie / забить / zallouct / clavar / İçeri vurun



Drehen - wenden / przekrećić - odwrócić / Keren - omdraalen / Girare - Ruotare / Okrenuti - ubrnuti / Retourner - renverser / Turn over - turn around / Otočte - obratite / Завертете - обърнете / Obmíte list / întoarceți - roții / Vrid runt - vänd / прокрутите - повернуть / oločit - obrátiť / elforgåtri - megfordítani / Girar / Çevirin

# HIGH TEC

Geben Sie hier den  
Modellnamen ein

1329-485-02

Geben Sie hier die  
Modellnummer ein

# 485

Geben Sie hier  
den Typ ein

**D** Unser Direktservice für Beschädigte  
Sollte Ihnen ein Beschädigter fehlen, können Sie diese Servicekarte direkt an die untenstehende Adresse mailen. Wir können allerdings nur Beschädigte auf diesem Wege verschicken. Sollten Sie eine andere Beanstandung an Ihrem Möbelstück haben, so wenden Sie sich bitte direkt an Ihr Möbelhaus.

**GB** Our direct order service for fittings  
If a fitting part is missing, you can e-mail this service card directly to the address below. However, we can only send fitting parts in this way. If you have any other cause for complaint concerning your item of furniture, please contact your furniture store directly.

**CZ** Naše přímé služby pro kování  
Chybí-li vám nějaký díl z kování, můžete tuto servisní kartu odeslat e-mailem přímo na níže uvedenou adresu. Touto cestou však můžeme zoslat jen díly kování. Pokud byste reklamovali jiný díl nábytku, obraťte se přímo na svého prodejce nábytku.

**F** Bien étudier la notice de montage  
S'il vous manque une ferrure, veuillez envoyer directement la présente carte service à l'adresse e-mail indiquée ci-dessous. Cependant, ceci nous permet uniquement d'envoyer des ferrures. Pour tout autre type de réclamation concernant votre meuble, veuillez contacter directement votre magasin d'ameublement.

**I** Il nostro servizio diretto per l'ordine della ferramenta  
Qualora Vi dovesse mancare un pezzo di fissaggio, allora Vi preghiamo di inviare questa carta di servizio immediatamente all'indirizzo sottostante. Possiamo inviare i pezzi di fissaggio solamente per mezzo di questo procedimento. Qualora dovesse avere qualche altra reclamazione in merito al mobilis, allora Vi preghiamo di rivolgerVi direttamente al Vostro Negozio di mobili.

**BG** Нашата директна услуга за бива  
Ако липсват части от комплекта, попълнете настоящата сервисна карта и ни я изпратете на e-mail адреса, посочен по-долу. По този начин можем да доставяме само липсващи елементи от обикла. Ако установите други дефекти по мебелите, Ви съветваме да се обърнете към мебелната къща/магазин, от който сте закупили стоката.

**NL** Onze directservice voor losse onderdelen  
Wanneer er een onderdeel ontbreekt, kunt u deze servicekaart direct aan onderstaand e-mailadres sturen. Wij kunnen lange deze weg echter alleen besteldelen versturen. Mocht u een ander probleem aan uw meubel hebben, verzoeken wij u contact op te nemen met uw meubeldealer.

**PL** Nasz bezpośredni serwis części montażowych  
Jeżeli brakuje części koniecznych do montażu, prosimy o przesłanie nam niniejszej karty serwisowej na niżej podany adres e-mailowy. W ten sposób możemy przesyłać Państwu tylko brakujące części. W przypadku innych reklamacji dotyczących mebli, prosimy zgłosić się do salonu meblowego, w którym został dokonany zakup.

**HR** Servis za okovicu  
U slučaju da nedostaje neki od dijelova molimo vas da na dolje navedenu mail adresu pošaljete ovaj servisni obrazac. Na ovaj način mogu se dostaviti samo okovici. U slučaju da imate dodatne prigovore vezane uz komad namještaja molimo vas da se obratite izravno trgovini namještaja gdje jo jest kupljen.

**HU** Direktszoállításunk vasaltnok esetén  
Ha hiányzik egy vasalat, azt a kártyát közvetlenül e-mailre is az alábbi található címre. Azonban csakis vasaltnok tudunk így küldeni. Amennyiben másfélja reklamáció áll fenn boltáratáráját illetően, forduljon közvetlenül a boltárához.

**SK** Náš priamy servis pre časti kovanja  
Ak by vám chýbala nejaka časť kovanja, môžete poslať túto servisnú kartu poštal e-mailom na nižšie uvedenú adresu. Členy kovanja vieme poštal iba týmto spôsobom. Ak by ste mali inú reklamáciu ohľadom Vašho nábytku, obráťte sa priamo na Vašu predajňu nábytku.

**SLO** Naša direktna uslužna storitev za okovicu  
Če vam manjka kakšno okovicu, lahko to servisno kartico pošljete po e-pošti direktno na spodnji naslov. Po tej poti vam lahko pošljemo samo okovicu. Če želite reklamirati kakšen drug del pohištva, se obrnite neposredno na vaso trgovino pohištva.

**RO** Service-ul nostru direct pentru feronerie  
In cazul in care va lipseste o piesa de feronerie puteti sa trimiteți direct acest card de service prin e-mail la adresa de mai jos. Noi nu putem expedia piese de feronerie decât pe aceasta cale. Dacă aveți o altă reclamație referitoare la piesa de mobilier, atunci vă rugăm să vă adresați direct la magazinul dvs. de mobilă.

**RUS** Наш прямой сервис для поставок фурнитуры  
Если окажется, что Вам не хватает того или иного элемента фурнитуры, Вы можете отправить сервисную карту по факсу непосредственно на нижеприведенный адрес электронной почты. Однако, таким образом мы можем пересылать лишь фурнитуру. Если же у Вас возникнут иные претензии относительно приобретенной мебели, пожалуйста, обращайтесь непосредственно в организацию, осуществлявшую продажу.

**S** Vår direktservice för beslagsdelar  
Om du saknar en beslagsdel kan du skicka detta servicekort direkt till e-postadressen som anges nedan. Tänk på att detta är den enda möjligheten att skicka beslagsdelar till oss. Om du vill reklamera din möbel av en annan anledning måste du kontakta ditt möbelhus direkt.

**ES** Nuestro servicio directo para accesorios  
Si le falta algún accesorio, puede enviar esta tarjeta de servicio directamente a la siguiente dirección. No obstante, por este método solo podemos enviar accesorios. Si tiene alguna otra objeción sobre su mueble, consulte directamente con su mueblería.

**TR** Donatılar için doğrudan servisimiz  
Bir donatınız eksikse bu servis kartını doğrudan aşağıda bulunan adrese doğrudan mail yazabilirsiniz. Sadece bu yolla donatıları gönderebiliriz. Mobilyanızda başka şikayetleriniz varsa lütfen doğrudan mobilya satıcınıza danışın.

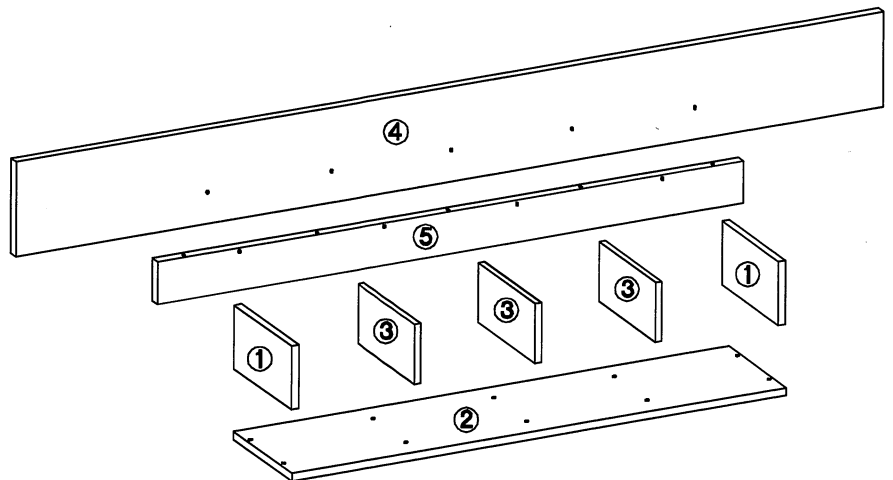
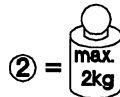

	#8x30mm A	#8x60mm O1	#8x60mm A2
	10	2	5
#6,3x9mm K7	5/45mm M4	#10x50mm O3	6,4 x 50mm O7
2	4	2	2
		#7/2mm B	#7/2mm O
		9	1
			#7/2mm J5
			2

LKZ 80106

Grund der Beanstandung / Reason of the objection:

Möbelhaus / Furniture store:

Name / Name:

Telefon / Telephone:

PLZ / postal code:





Ort / City:

Strasse / Street:

Haus-Nr. / House No.:

@E-Mail:

# 1

				
K7	M4	O1	A2	A
2	4	2	5	10

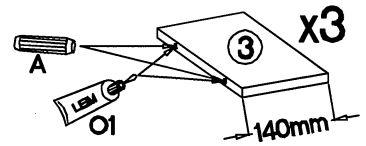
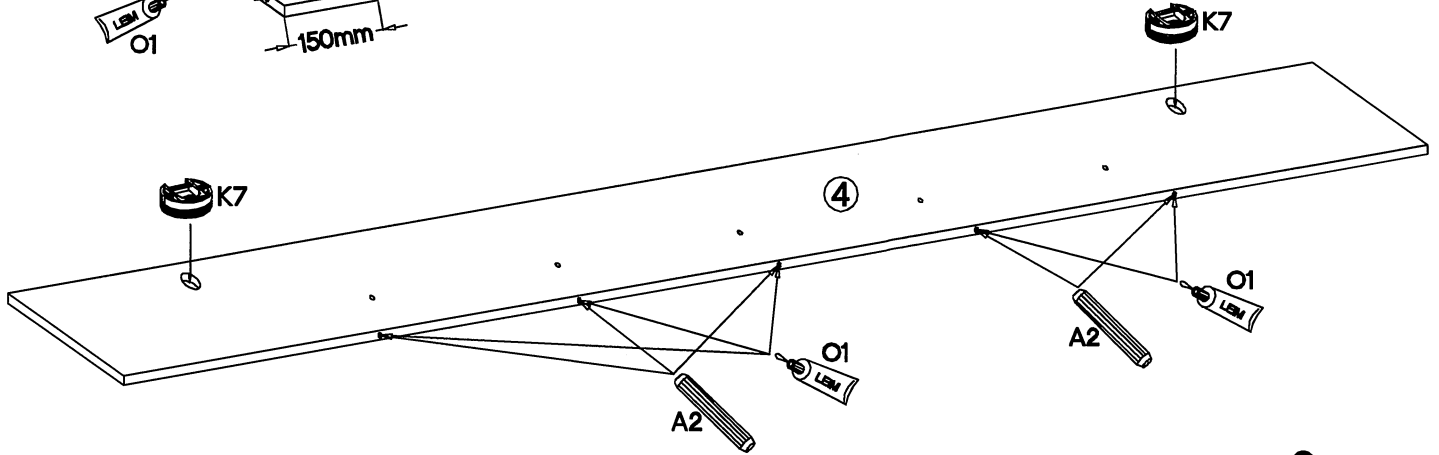
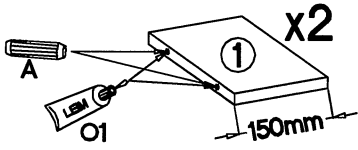
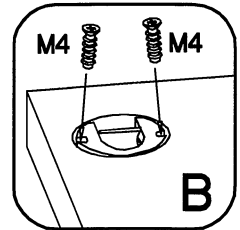
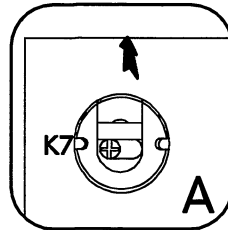

# 2

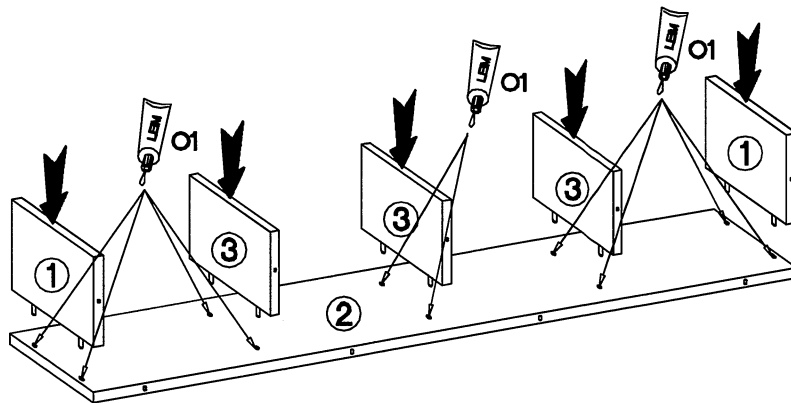
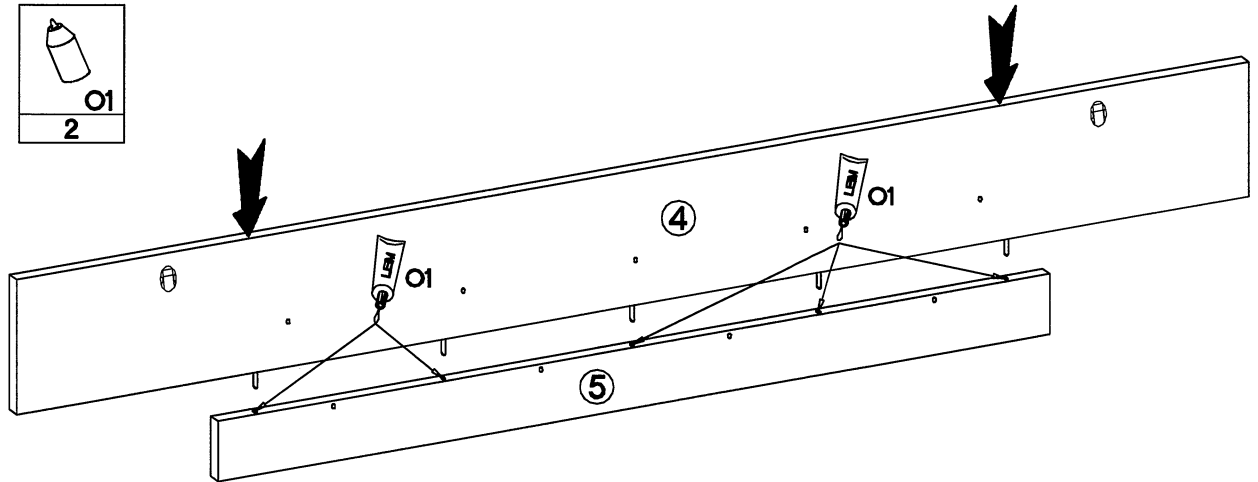
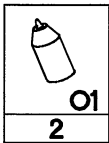

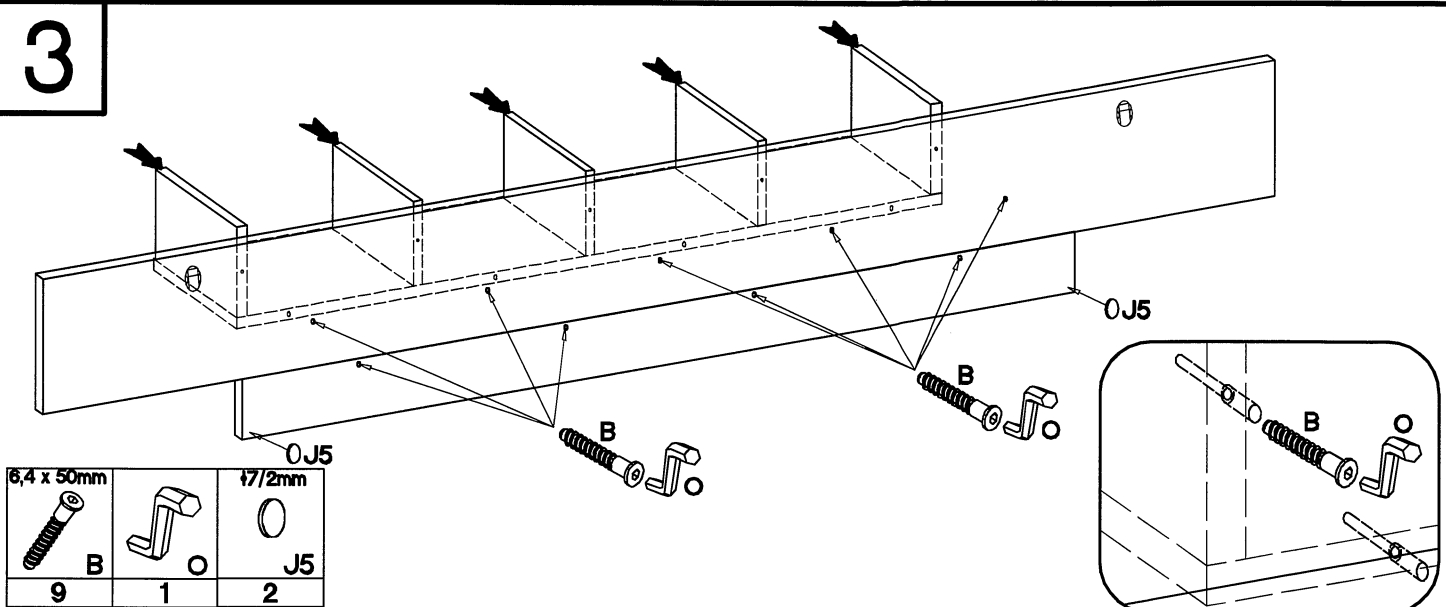

3

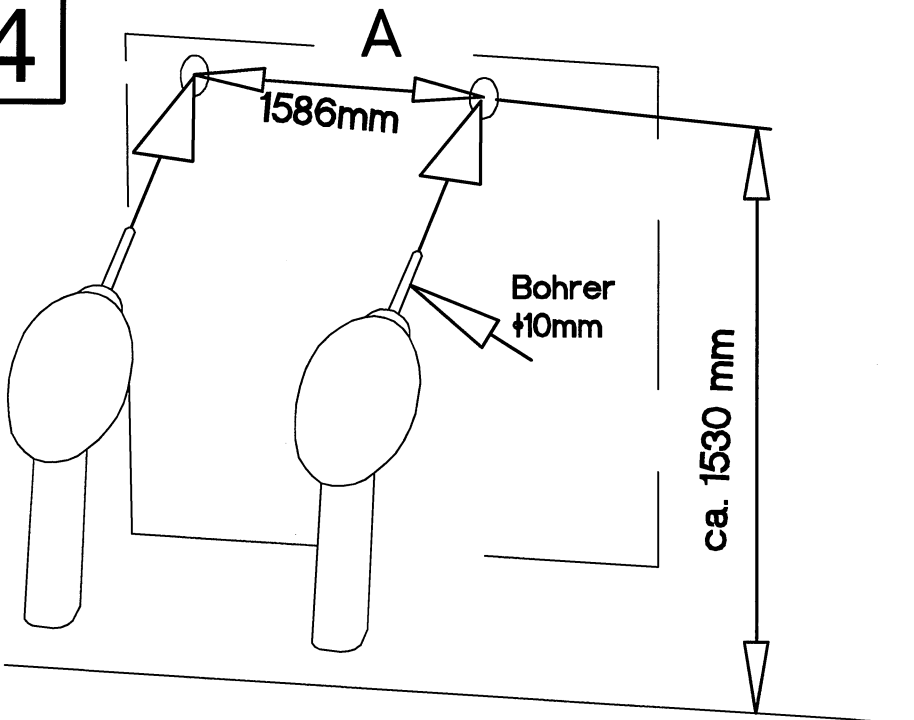

4



5/45mm	$\varnothing 10 \times 50$ mm
 O3	 O7
2	2

