



easyfurn GmbH
 Industriestrasse 13 b
 32694 Dörentrup-Humfeld
 GERMANY

Modellname / Model name / Nom du modčle / Modellnamn
 Nome modello / Název modelu / Modelnaam / Ime modela
 Numéro Modelo / Modell neve / Название модели /
 Názov modelu / Ime modela / Denumire model /
 Наименование на модела / Nazwa modelu

Modellnummer / Number / Numéro du modčle / Numero
 Номер на модела / modello / Číslo modelu / Modell száma
 Číslo modelu / Številka modela / Număr model / Broj modela
 Modelnummer / Numer modelu

easyfurn PO

PO.251.14

98634

Unser Direktservice für Beschlagteile

Sollte Ihnen ein Beschlagteil fehlen, können Sie diese Servicekarte direkt an die untenstehende Adresse mailen. Wir können allerdings nur Beschlagteile auf diesem Wege verschicken. Sollten Sie eine andere Beanstandung an Ihrem Möbelstück haben, so wenden Sie sich bitte direkt an Ihr Möbelhaus.

Our direct order service for fitting

If a fitting part is missing, you can e-mail this service card directly to the address below. However, we can only send fitting parts in this way. If you have any other cause for complaint concerning your item of furniture, please contact your furniture store directly.

Naše přímé služby pro kování

Chybí-li vám nějaký díl z kování, můžete tuto servisní kartu odeslat e-mailem přímo na níže uvedenou adresu. Touto cestou však můžeme zoslat jen díly kování. Pokud byste reklamovali jiný díl nábytku, obraťte se přímo na svého prodejce nábytku.

Bien etudier la notice de montage

S'il vous manque une ferrure, veuillez envoyer directement la présente carte service à l'adresse e-mail indiquée ci-dessous. Cependant, ceci nous permet uniquement d'envoyer des ferrures. Pour tout autre type de réclamation concernant votre meuble, veuillez contacter directement votre magasin d'ameublement.

Il nostro servizio diretto per l'ordine della ferramenta

Qualora Vi dovesse mancare un pezzo di fissaggio, allora Vi preghiamo di inviare questa carta di servizio immediatamente all'indirizzo sottostante. Possiamo inviare i pezzi di fissaggio solamente per mezzo di questo procedimento. Qualora dovete avere qualche altra reclamazione in merito al mobile, allora Vi preghiamo di rivolgerVi direttamente al Vostro Negozio di mobili.

Нашата директна услуга за обков

Ако липсват части от комплекта, попълнете настоящата сервисна карта и ни я изпратете на e-mail адреса, посочен по-долу. По този начин можем да доставим само липсващи елементи от обкова. Ако установите други дефекти по мебелите, Ви съветваме да се обърнете към мебелната къща/магазин, от който сте закупили стоката.

Onze directservice voor losse onderdelen

Wanneer er een onderdeel ontbreekt, kunt u deze servicekaart direct aan onderstaand e-mailadres sturen. Wij kunnen langs deze weg echter alleen beslagdelen versturen. Mocht u een ander probleem aan uw meubel hebben, verzoeken wij u contact op te nemen met uw meubeldealer.

Nasz bezpośredni serwis części montażowych

Jeżeli brakuje części koniecznych do montażu, prosimy o przesłanie nam niniejszej karty serwisowej na niżej podany adres e-mailowy. W ten sposób możemy przesać Państwu tylko brakujące części. W przypadku innych reklamacji dotyczących mebla, prosimy zgłosić się do salonu meblowego, w którym został dokonany zakup.

Servis za okove

U slučaju da nedostaje neki od dijelova molimo vas da na dolje navedenu mail adresu pošaljete ovaj servisni obrazac. Na ovaj način mogu se dostaviti samo okovi. U slučaju da imate dodatne prigovore vezane uz komad namještaja molimo vas da se obratite izravno trgovini namještaja gdje je isti kupljen.

Direktszolgalatunk vasalatok esetén

Ha hiányzik egy vasalat, ezt a kártyát közvetlenül elküldheti az alább található címre. Azonban csakis vasalatoskat tudunk így küldeni. Amennyiben másfajta reklamáció áll fenn bútordarabját illetően, forduljon közvetlenül a bútorszakhoz.

Náš priamy servis pre časti kovania

Ak by Vám chýbala nejaká časť kovania, môžete poslať túto servisnú kartu poslať e-mailom na nižšie uvedenú adresu. Diely kovania vieme poslať iba týmto spôsobom. Ak by ste mali inú reklamáciu ohľadom Vášho nábytku, obráťte sa priamo na Vašu predajňu nábytku.

Naše direktne uslužne storitve za okovje

Če vam manjka kakšno okovje, lahko to servisno kartico pošljete po e-pošti direktno na spodnji naslov. Po tej poti vam lahko pošljemo samo okovje. Če želite reklamirati kakšen drug del pohištva, se obrnite neposredno na vašo trgovino pohištva.

Service-ul nostru direct pentru feronerie

În cazul în care vă lipsește o piesă de feronerie puteți să trimiteți direct acest card de service prin e-mail la adresa de mai jos. Noi nu putem expedia piese de feronerie decât pe această cale. Dacă aveți o altă reclamație referitoare la piesa de mobilier, atunci vă rugăm să vă adresați direct la magazinul dvs. de mobilă.

Наш прямой сервис для поставок фурнитуры

Если окажется, что Вам не хватает того или иного элемента фурнитуры, Вы можете отправить сервисную карту по факсу непосредственно на нижеприведенный адрес электронной почты. Однако, таким образом мы можем пересылать лишь фурнитуру. Если же у Вас возникнут иные претензии относительно приобретенной мебели, пожалуйста, обращайтесь непосредственно в организацию, осуществившую продажу.

Vår direktservice för beslagsdelar

Om du saknar en beslagsdel kan du skicka detta servicekort direkt till e-postadressen som anges nedan. Tänk på att detta är den enda möjligheten att skicka beslagsdelar till dig. Om du vill reklamera din möbel av en annan anledning måste du kontakta ditt möbelhus direkt.

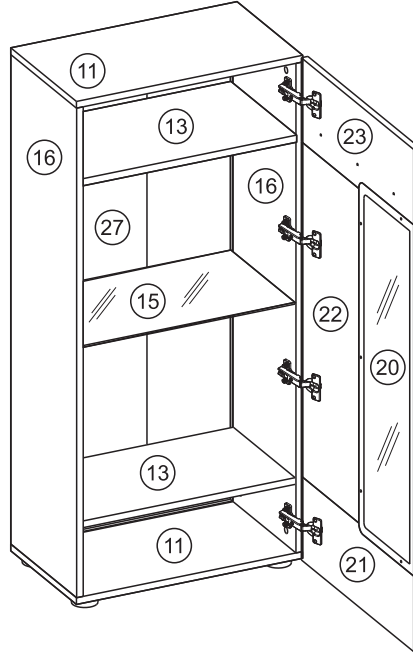

11	Oberboden/Unterboden
13	Konstruktionsboden
15	Einlegeboden-Glas
20	Glas für Tür
21	Tür unten
22	Tür mitte
23	Tür oben
16	Seite links/rechts
27	Rückwand

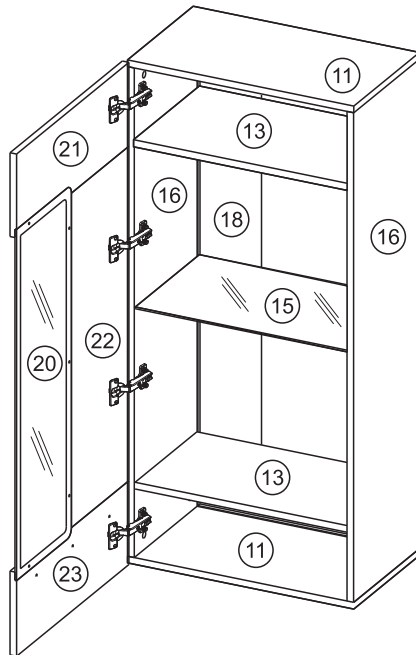

11	Unterboden/Oberboden
13	Konstruktionsboden
15	Einlegeboden-Glas
16	Seite links/rechts
18	Rückwand
20	Glas für Tür
21	Tür oben
22	Tür mitte
23	Tür unten

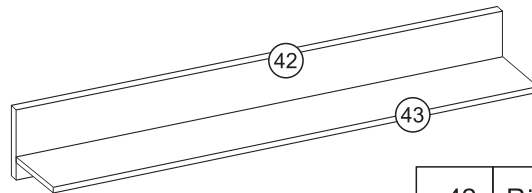

42	Rückwand
43	Boden

+4952659450595
 +4952659450549
 kundenservice@easyfurn.de





easyfurn GmbH
 Industriestrasse 13 b
 32694 Dörentrup-Humfeld
 GERMANY

Modellname / Model name / Nom du modèle / Modellnamn
 Nome modello / Název modelu / Modelnaam / Ime modela
 Número Modelo / Modell neve / Название модели /
 Názov modelu / Ime modela / Denumire model /
 Наименование на модела / Nazwa modelu

easyfurn PO

Modellnummer / Number / Numéro du modèle / Numero
 Номер на модела / modello / Číslo modelu / Modell száma
 Číslo modelu / Številka modela / Număr model / Broj modela
 Modellnummer / Numer modelu

PO.251.14

98634

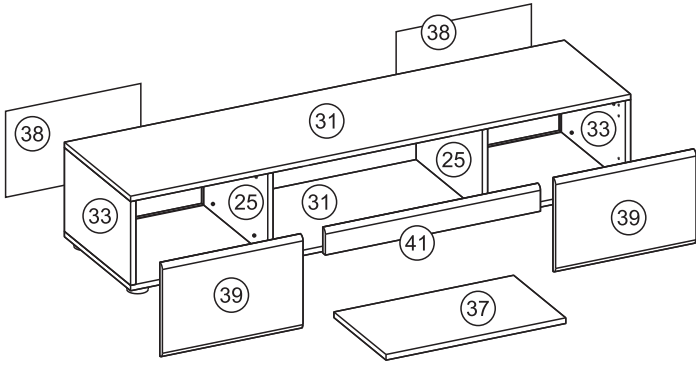

- | | |
|----|--------------------------|
| 31 | Unterboden/Oberboden |
| 33 | Außenseite links/rechts |
| 35 | Mittelseite links/rechts |
| 37 | Einlegeboden |
| 38 | Rückwand |
| 39 | Tür links/rechts |
| 41 | Blende |

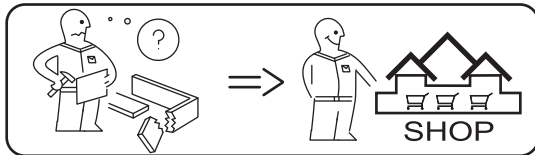

Verpackung	Teil	Nr	Stk
PO 25A	Unterboden/ Oberboden	11	4
PO 25A	Konstruktionsboden	13	4
PO 25A	Einlegeboden-Glas	15	2
PO 25A	Tür oben/unten	21	2
PO 25A	Tür unten/oben	23	2
PO 25A	Rückwand	38	2
PO 25B	Seite links/seite rechts	16	4
PO 25B	Rückwand	18	1
PO 25B	Rückwand	27	1
PO 25B	Glas für Tür	20	2
PO 25B	Tür mitte	22	2
PO 25C	Unterboden/ Oberboden	31	2
PO 25C	Außenseite links/ rechts	33	2
PO 25C	Mittelseite links/ rechts	35	2
PO 25C	Einlegeboden	37	1
PO 25C	Tür links/rechts	39	2
PO 25C	Blende	41	1
PO 25C	Rückwand	42	1
PO 25C	Boden	43	1

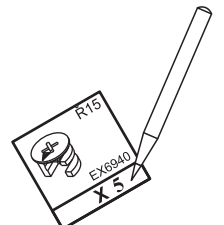
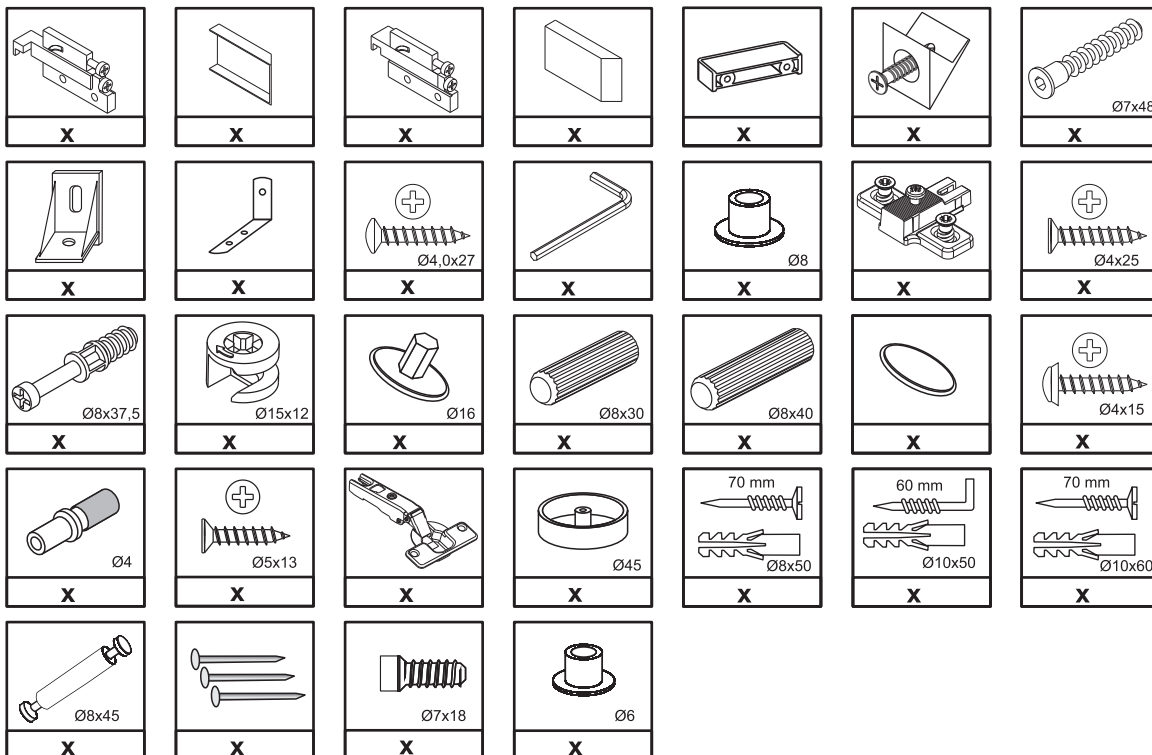

2014.12.18

